

# **INSTRUCCIONES PARA EL USO**

**DESCRIPCIÓN DE LA CAFETERA**

**DATOS TÉCNICOS**

**PRECAUCIONES Y CONSEJOS GENERALES**

**PRIMER ENCENDIDO**

**PREPARAR EL CAFÉ**

**CALENTAR AGUA**

**MANTENIMIENTO Y LIMPIEZA**

**GUÍA DE SOLUCIÓN DE PROBLEMAS**

# DESCRIPCIÓN DE LA CAFETERA

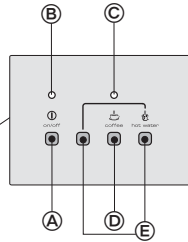

## EXTERIOR PUERTA FRIGORÍFICO

- A. Interruptor On/Off
- B. Piloto On/Off
- C. Piloto calentamiento caldera (rojo)
- D. Botón café
- E. Botones agua caliente
- F. Boquilla surtidor agua caliente
- G. Boquilla surtidor café
- H. Bandeja recogegotas y rejilla removibles
- I. Cajón pastillas

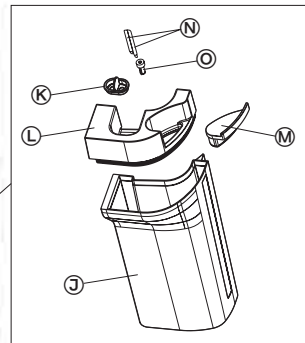

## INTERIOR PUERTA FRIGORÍFICO

- J. Depósito del agua
- K. Tapón tubos del agua
- L. Tapadera del depósito
- M. Tapón relleno agua
- N. Tubos del agua
- O. Filtro
- P. Repisas

# DATOS TÉCNICOS

Tensión nominal: véase la placa situada en el aparato

Potencia nominal: véase la placa situada en el aparato

Panel de mandos: frontal

Portapastillas: cajón con sistema Push-Push

Capacidad del depósito extraíble: 1 l

Presión de la bomba: 13-15 bares

## PRECAUCIONES Y CONSEJOS GENERALES

- Consulte el manual de instrucciones del frigorífico para los requisitos generales sobre la seguridad y el mantenimiento.
- Evite dejar la cafetera encendida cuando no prepare café o caliente agua.
- No encienda la cafetera sin agua: asegúrese de que haya suficiente agua en el depósito y utilice solamente agua (mejor agua natural sin gas).
- Utilice el tapón correspondiente para echar el agua (ref. M) cuando tenga que echar agua en el depósito.
- Si se gasta toda el agua en el depósito, el tiempo para preparar el primer café después del relleno es ligeramente más largo.
- Evite bruscos movimientos de la puerta que pueden causar el derrame del agua en la bandeja.
- Esta cafetera funciona exclusivamente con pastillas desechables para café espresso. Para conseguir mejores resultados, no utilice la misma pastilla para preparar más de un café.
- No toque las partes internas de la cafetera cuando está encendida porque podrían haberse calentado.
- Si la cafetera se estropea o avería, consulte el párrafo “Servicio de asistencia técnica” del manual de instrucciones del frigorífico.
- Vacíe y limpie la bandeja recogegotas (ref. H) cuando sea necesario.

Para que la cafetera funcione correctamente, debe respetar rigurosamente las instrucciones facilitadas en los párrafos siguientes.

# PRIMER ENCENDIDO

Antes de encender la cafetera, le aconsejamos limpiar el depósito del agua (Ref. J), situado en la puerta dentro del compartimento frigorífico.

Haga lo siguiente para extraerlo: quite la repisa (ref. P) sobre el depósito y sáquela hacia arriba, desenganche el tapón tubos del agua (ref. K), para ello sujételo por la lengüeta específica y saque los tubos (ref. N) del depósito, quite el depósito de su alojamiento realizando un ligero movimiento de abajo hacia arriba, sáquelo frontalmente y quite la tapadera (ref. L).

Llene el depósito con agua, no supere el nivel máximo indicado, vuelva a colocarlo en su alojamiento y coloque también con cuidado los tubos (ref. N), anteriormente quitados, controle que lleguen hasta el fondo del depósito.

Durante el primer encendido o, si no ha utilizado la cafetera durante mucho tiempo, debe rellenar el circuito y, por consiguiente, debe preparar 4 o 5 cafés antes de que la cafetera funcione perfectamente. Dicho procedimiento podría alargar los tiempos para que salga el café.

# PREPARAR EL CAFÉ

- Presione el interruptor principal On/Off ① (ref. A) para encender la cafetera.
- El piloto rojo (ref. C) se apaga cuando la caldera se calienta y está lista para preparar el café o calentar agua. Aunque puede preparar también café con el piloto rojo encendido, para obtener un mejor resultado, le aconsejamos esperar que se apague dicho piloto. El piloto rojo podría encenderse durante la salida del café, pero esto es normal y no indica ninguna anomalía.
- Abra el cajón de las pastillas (ref. I), pulse bajo la palabra PUSH, coloque la pastilla en éste, céntrala correctamente en el filtro portapastillas. Empuje el cajón hasta oír que ha encajado.
- Coloque una taza bajo la boquilla surtidor (ref. G). La boquilla surtidor ha sido proyectada para optimizar la caída del agua y del café en cualquier tipo de taza, independientemente de que sea pequeña o grande, simplemente inclinándola como se muestra en la figura:

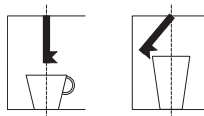

- Presione el botón  (ref. D) para que salga el café.
- El primer café se prepara en 10-15 segundos. Mantenga pulsado el botón hasta obtener la cantidad deseada.
- Al final de la salida, le aconsejamos esperar unos instantes antes de sacar el cajón de la pastilla para evitar goteos.
- Tire la pastilla utilizada.

# CALENTAR AGUA

- Coloque una taza de té bajo la boquilla surtidor (ref. F).
- Para calentar agua, presione al mismo tiempo los dos botones  (ref. E).

Es normal que, al principio, el agua salga interrumpidamente por la expulsión del aire del circuito. El tubo de salida puede alcanzar temperaturas elevadas: no lo toque directamente con las manos.

# MANTENIMIENTO Y LIMPIEZA

**Antes de realizar cualquier operación de limpieza y de mantenimiento, apague la cafetera y espere que se enfríe.**

Le aconsejamos sustituir el filtro de agua (ref. O) cada 4 meses de uso.

Limpie periódicamente el aparato con un paño suave. No utilice productos químicos agresivos o abrasivos.

Le aconsejamos limpiar a menudo el depósito del agua.

Realice periódicamente (y/o cuando note una reducción de la salida del agua) ciclos de limpieza antical, utilice para ello productos específicos atóxicos o no nocivos para cafeteras, comercializados en cualquier establecimiento. No utilice nunca vinagre como descalcificante. La utilización de agua mineral limita la formación de cal.

Le aconsejamos no acceder, para realizar operaciones de limpieza o de mantenimiento, a las partes internas de la cafetera, difícilmente accesibles durante la utilización corriente de la cafetera.

# GUÍA DE SOLUCIÓN DE PROBLEMAS

Antes de ponerse en contacto con la asistencia...

<b>Avería</b>	<b>Posibles causas</b>	<b>Solución</b>
El café no sale o gotea	No hay agua en el depósito	Eche agua
	El cajón de las pastillas no está cerrado correctamente	Cíerrole completamente
	Falta la pastilla	Coloque una pastilla desechable
El café está muy frío	El piloto rojo sigue encendido después de pulsar el botón salida café	Espere que el piloto se apague antes de pulsar el botón café
El café se derrama por los bordes del portafiltro	Pastilla colocada incorrectamente	Coloque correctamente la pastilla
El agua caliente no sale o gotea	No hay agua	Eche agua
El agua no está caliente	El piloto rojo sigue encendido después de pulsar el botón agua caliente	Espere que el piloto se apague antes de pulsar el botón agua caliente.
La bomba hace mucho ruido	No hay agua en el depósito	Eche agua
Hay agua en la puerta del frigorífico	La bandeja recoge gotas está llena	Vacía la bandeja
Pérdidas de agua en el cajón durante la salida del café	Junta gastada	Sustituya la junta